

Dyna



TOYOTA



A Toyota számára a  
minőség nem ígéret, hanem  
munkastílus

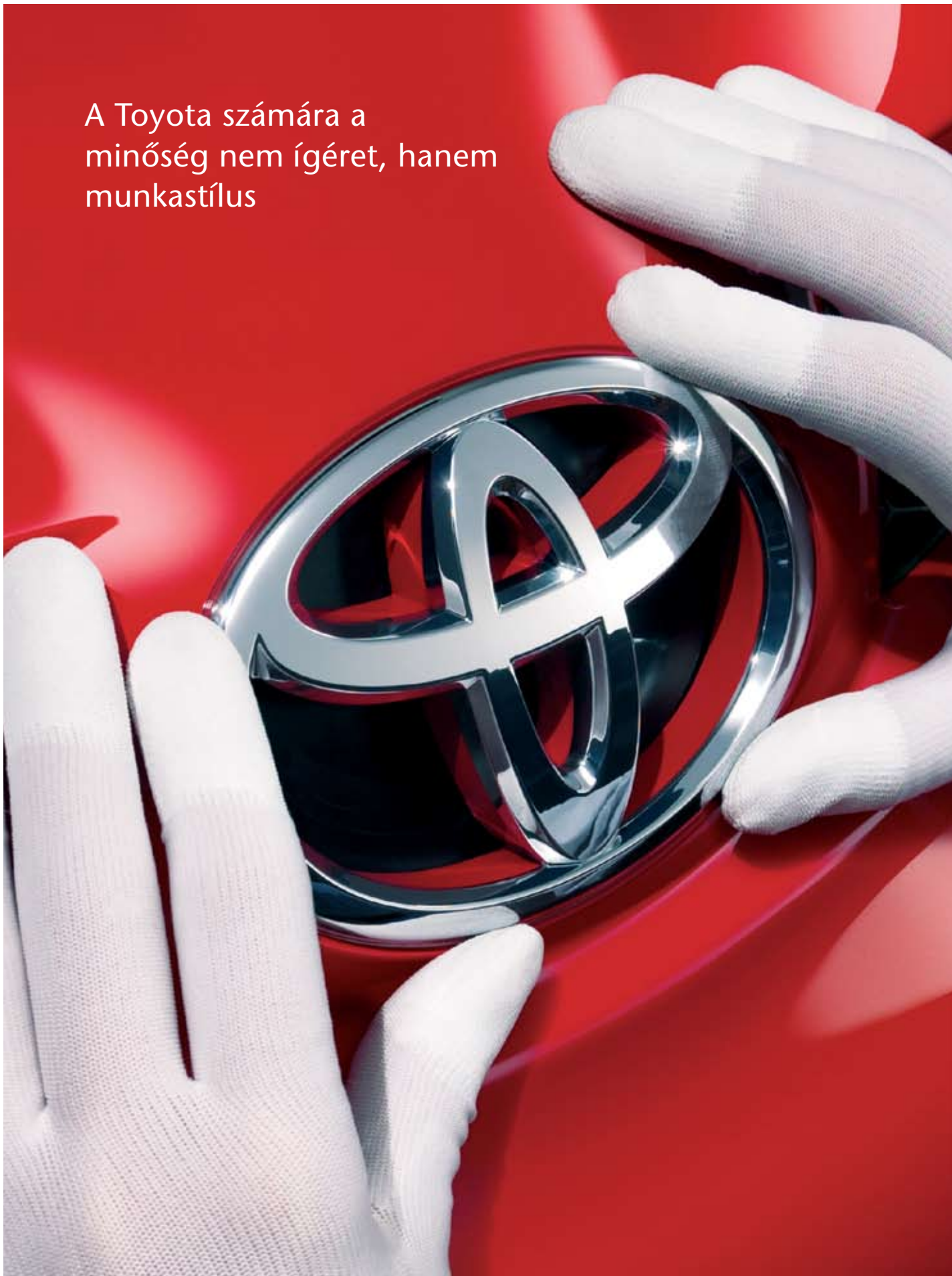

Semmi nem olyan jó, hogy ne lehetne még jobbá tenni. Ezért minden területen folyamatos fejlődésre törekszünk. Ez nem pusztán mottó számunkra, nem jelmondat, amelyet a falra akasztunk, majd elfeledkezünk róla; mi egész egyszerűen így dolgozunk. Van erre egy szavunk is: kaizen. A szó folyamatos jobbítást jelent, és ez a vezérelv hajt minket a tökéletes minőség felé vezető úton.

Minőség iránti elkötelezettségünk valós előnyöket eredményez – olyan előnyöket, amelyek javítják életünk minőségét. Ezt Önöktől tudjuk; abból, hogy a független ügyfélelégedettségi felméréseken a Toyota következetesen magas pontszámot ér el. Ugyanez tükröződik a Toyota Euro NCAP töréleteszteken szerzett kiváló eredményeiben. A minőség iránti elkötelezettségünk szerves része az is, hogy megtudjuk, hogyan nyújthatjuk Önnek a legjobb szolgáltatást – attól kezdve, hogy megvásárolja Toyotáját, egészen addig, míg végül meg nem válik tőle.

Ez azt jelenti, hogy amikor Ön beül a Toyotájába, és elfordítja a kulcsot, minden alkalommal teljes és korlátlan magabiztossággal teheti ezt – hiszen tudja, hogy autóját a legmagasabb minőségi és tartóssági szempontok figyelembevételével terveztük meg és gyártottuk le. A Toyota számára a minőség nem pusztán ígéret, hanem munkastílus.

*„Azt szeretném, hogy mostantól mindenki azért a célért dolgozzon, hogy a lehető legjobb minőségű járműveket gyártsuk.”*

**Kiichiro Toyota, Alapító**

*Toyota Motor Corporation, 1939. május*



TODAY TOMORROW **TOYOTA**

## Tartalom

### Modellek

- 04 Bevezetés
- 06 Dyna 100
- 08 Dyna 150

### Vezetés

- 10 D-4D motor

### Kényelem

- 12 Ergonómia

### Egyedi járművek

- 14 Felépítmények

### Adatok

- 16 Méretek
- 18 Műszaki adatok
- 19 Felszereltség

### Színek

- 21 Színek

### Nyugalom

- 22 Toyota ügyfélszolgálat



## A tökéletes üzlettárs

A sikeres üzlet ismérvei a hatékonyság, a megbízhatóság és a költséghatékonyság. Ha ezeket együtt találjuk, minden készen áll arra, hogy kiváló hírnévre tegyünk szert.

Ugyanezt a három értéket keressük akkor is, amikor vállalkozásunkhoz gépkocsit választunk. Legyen tökéletesen alkalmas egy sor feladat elvégzésére, legyen maximálisan megbízható, és talán mindenek előtt: költséghatékony.



A robusztus Toyota Dyna mindezen kívánalmaknak megfelel.  
A választható felépítmények széles választékának köszönhetően  
messzemenőkig rugalmas, megbízható, mint minden Toyota;  
fenntartási költségei pedig lenyűgözően kedvezőek, hála a  
hatékony motoroknak és hosszú karbantartási periódusnak.

Ha hűségese üzlettársat keres, a Toyota Dynában megtalálja.  
Nem fog csalódní benne.





*Dyna 100, duplakabinos*

## Tökéletes társ a nehéz feladatokhoz

A Toyota Dyna fülkés alváz kivitelben rendkívül sokoldalú jármű, világszerte irigylésre méltó eredménnyel. Hasznos teherbírása, a kabin térkínálata és a menetdinamika egyaránt kiváló, közös nyomócsöves dízelmotorja kivételesen takarékos. Röviden: a Dyna ésszerű üzleti befektetés.

A Dyna 100 tökéletes jármű, ha szűk helyeken kell dolgoznia. Mindössze 1695 mm széles karosszériájával (tükrök nélkül) és a rövid tengelytávú modell 2300 mm-es tengelytávjával maximálisan alkalmas a szűk utcákon történő manőverezésre. Fordulókörének legkisebb sugara 4,5 méter (kerekek), a duplakabinos fülkés alváz maximális hasznos terhelhetősége pedig 1425 kg (szimplakabinos: 1300 kg), így a Dyna 100 optimális választás a gyors fuvarok intézéséhez.

A Dyna 100-at alapkivitelben alvázkarosszériával kínáljuk. Külön rendelésre számos további felépítmény választható, így billenőplató, billenő szekrény, doboz vagy tréler.

Felépítményekkel kapcsolatban kérjük, lépjen kapcsolatba Toyota márkakereskedőjével!

A Dynát a Toyota fejlett 3,0 literes, közös nyomócsöves, közvetlen befecskendezésű D-4D turbódízel motorja hajtja. Az erőforrás legnagyobb teljesítménye 109 LE (80 kW), maximális forgatónyomatéka 286 Nm mindössze percenkénti 1200-1600-es fordulatszámon.

Összetett műszaki megoldások alkalmazásával biztosítottuk, hogy a fékteljesítményt ne befolyásolja a rakomány terhelése. Dyna 150 esetén alapfelszereltség a blokkolásgátló (ABS), a vezetőoldali légzsák, a futóművet és a felfüggesztést pedig a legkomolyabb terhekre is felkészítettük – így a Dyna számára egyetlen feladat sem jelent teljesíthetetlen kihívást.

## Nagyobb kapacitás, több lehetőség

A Dyna 150-et azokra a feladatokra terveztük, amelyek egy kicsivel több erőfeszítést igényelnek. Nagyobb tengelyterhelés és hasznos terhelhetőség, nagyobb méretválaszték, valamint kivételes sokoldalúság jellemzik.

A fejlett 3,0 literes közös nyomócsöves, közvetlen befecskendezéses D-4D turbódízel motor legnagyobb teljesítménye 109 lóerő. 1200-1600/perc közötti fordulatszámon 286 Nm forgatónyomatékot ad le, így minden helyzetben elegendő hajtóerőt biztosít, kedvező üzemanyag-fogyasztás mellett.

A Dyna 150 szimpla- és duplakabinos változata is három különböző, hosszú (2545 mm), extrahosszú (3350 mm) és szuperhosszú (3750 mm) tengelytávval kapható. A nagyobb stabilitás és terhelhetőség érdekében mindegyik kivitel dupla hátsó kerékkel szereljük. A megengedett legnagyobb össztömeg 3500 kg, a maximális hasznos teher 1200-1685 kg a karosszériaváltozat függvényében.

Mint minden Toyota esetében, a biztonság a Dyna 150-nél is elsődleges szempont. A fejlett ABS blokkolásgátló rendszer mellett minden Dyna modell masszív kabinszerkezettel, az ütközés erejét mérséklő oldalvédelmi elemekkel, és minden verziónál vezetőoldali légszákkal kapható.

Üzleti szempontból is megnyugtató választás a Dyna. Minden kivitelre három éves vagy 100 000 kilométerre érvényes garancia vonatkozik, kötelező karbantartásokra pedig mindössze 30 000 kilométerenként van szükség (15 000 kilométerenként vagy évente közttes felülvizsgálat, valamint olaj- és olajsűrő cseréje esedékes).







## Maximális motortechnológia, minimális fogyasztás

Számtalan felhasználásra alkalmas, sokoldalú fülkés alváz kivitelében kimagasló képességekkel bír a Dyna, ám véleményünk szerint elsősorban üzemeltetési költségei emelik a kategóriatársak fölé.

A Dyna pazar képességeinek középpontjában a kiváló motor áll, amely messzemenőig megbízható és nagy teljesítményű, így garantálva a minimális üzemeltetési költségeket.

A jármű jelentős gyakorlati előnyöket kínál az üzemeltetőnek, illetve a vezetőnek. Hosszú távon pedig a Dyna összeszerelési minősége garantálja a befektetés értékétartását.

D-4D közös nyomócsöves közvetlen befecskendezéses turbódízel, 109 LE, 286 Nm:

- Kifinomult 3,0 literes, 16 szelepes D-4D erőforrás, a legmodernebb motorvezérlési technológiákkal felvértezve.
- A motorvezérlő rendszer automatikusan szabályozza a befecskendezett üzemanyag mennyiségét, valamint a befecskendezés idejét és nyomását, így minden menet-helyzetben maximális reakciót garantál.
- Az üzemanyag-befecskendező rendszer az üzemanyag magas hatásfokú elégetésével nagy forgatónyomatékokat és robbanékony, kifinomult teljesítményt kínál.
- Mindemellett a D-4D rendszer alkalmazása kivételesen csekély üzemanyag-fogyasztást biztosít.
- A D-4D motor kategóriája legjobbjai közé tartozik az üzem-bentartási költségek és a hosszú szervizintervallum terén.
- 30 000 kilométeres karbantartási periódus, 15 000 kilométerenkénti felülvizsgálattal.



1.

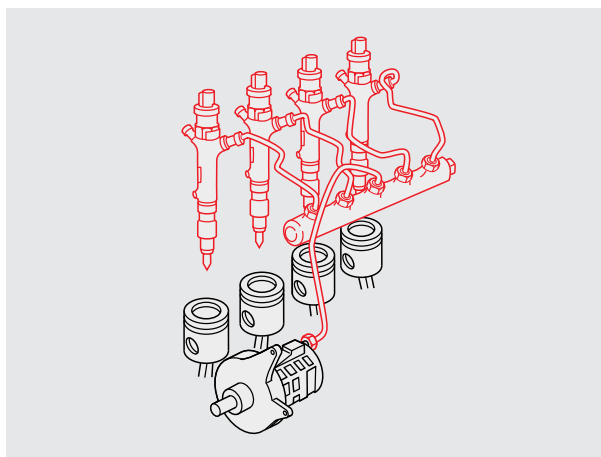

2.

### 1. D-4D turbódízel motor

A kis tömegű, nagy hatásfokú D-4D közös nyomócsöves, közvetlen befecskendezéses turbódízel erőforrás.

A képen látható D-4D motor kis mértékben eltérhet a Dynában alkalmazott erőforrástól.

### 2. D-4D motortechnológia

A D-4D erőforrások a legújabb közös nyomócsöves technológiát alkalmazzák, amely nagy nyomáson, közvetlenül az égéstérbe juttatja be a finoman porlasztott üzemanyagot.

### 3. 109 lóerős D-4D motor

A 3,0 literes D-4D motor lenyűgöző, 286 Nm forgatónyomatékokat kínál.

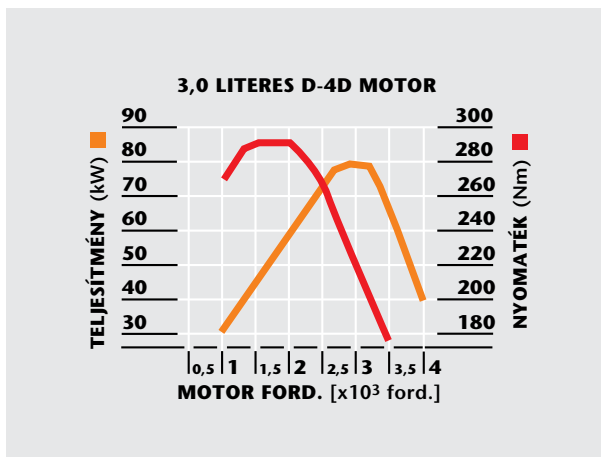

3.



## A vezető dolgát is megkönnyíti

A haszonjárművek egész napos vezetése különleges, komoly terhelést jelent a vezető számára. A Toyota felismerte, hogy ha a vezető kényelmetlenül érzi magát, azzal a biztonság és a hatékonyság is romlik, ezért mérnökeink mindent megtettek annak érdekében, hogy a Dyna pilótái a lehető legkomfortosabban és leghatékonyabban végezhessék munkájukat.

A vezetőülés 180 milliméteren mozgatható előre-hátra, háttámlája 2 fokként szabályozható, ami a magasságában és hosszban állítható kormányoszloppal és a Dyna 150-ben alapfelszereltségként kínált deréktámasszal együtt optimális vezetési helyzet kialakítását teszi lehetővé – így a leghosszabb utakon is csökken a fáradtságérzet.

A kiváló körkörös kilátást és az UV-szűrős ablaküvegeket könnyű manőverezhetőség egészíti ki, hála a szervokormányoknak és a

mindössze 4,5 méter sugarú fordulókörnek (Dyna 100), míg a fel- és lerakodást az alacsony platófelület teszi kényelmessé és egyszerűvé.

Minden szimplakabinos Dyna kivitel három fő, a duplakabinos pedig 6 fő számára kínál strapabíró szövettel kárpitozott üléseket. A külső üléseken hárompontos, övfeszítővel ellátott biztonsági övek találhatók, a középső utas épségét csípőőv óvja. A beszállást a mozgást nem akadályozó kormányoszlop, valamint masszív kapaszkodók könnyítik meg, így a sofőr és a személyzet egyaránt kényelmesen helyet foglalhat. Valamennyi modellben alapfelszereltség a vezetőoldali légzsák és az ABS.

A Dyna fülkéje számtalan tárolási lehetőséget kínál, pohártartókkal és tetőrekeszsel, kesztyűtartóval és ajtózsébekkel.



## Felépítmények

Az alábbiakban néhány példát mutatunk a Dyna modellekhez rendelhető felépítményekből. További választható lehetőségekről kérjük érdeklődjön a Toyota márkakereskedésekben!



*Billenő*



*Billenő*



*Ponyvás*



*Billenő*



*Ponyvás*



*Dobozos*



*Dobozos*



*Dobozos*



*Dobozos*



*Dobozos*

### DYNA 100 szimplakabinos, rövid tengelytávú

**Autó méretei:**

Tengelytáv: 2300 mm  
 Hosszúság: 4280 mm  
 Szélesség: 1695 mm  
 Magasság: 2055 mm  
 Első túlnyúlás: 960 mm  
 Hátsó túlnyúlás: 1170 mm

**Tömegek:**

Saját tömeg: 1700-1835 kg  
 Max. össztömeg: 3000 kg

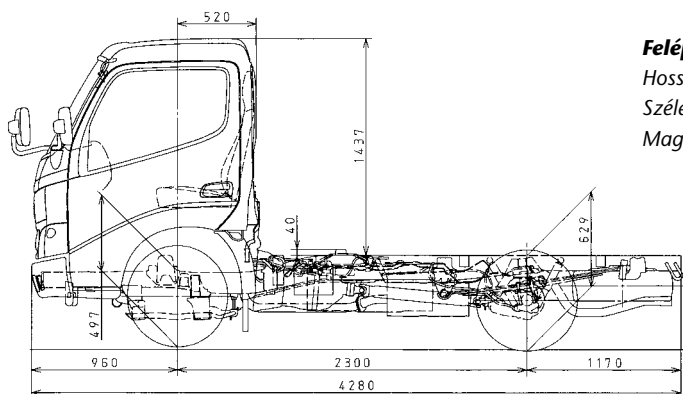
**Felépítmény maximális méretei:**

Hosszúság: 3050 mm  
 Szélesség: 1735 mm  
 Magasság: 2200 mm

### DYNA 100 duplakabinos, hosszú tengelytávú

**Autó méretei:**

Tengelytáv: 2545 mm  
 Hosszúság: 4525 mm  
 Szélesség: 1695 mm  
 Magasság: 2105 mm  
 Első túlnyúlás: 960 mm  
 Hátsó túlnyúlás: 1020 mm

**Tömegek:**

Saját tömeg: 1785-1925 kg  
 Max. össztömeg: 3210 kg

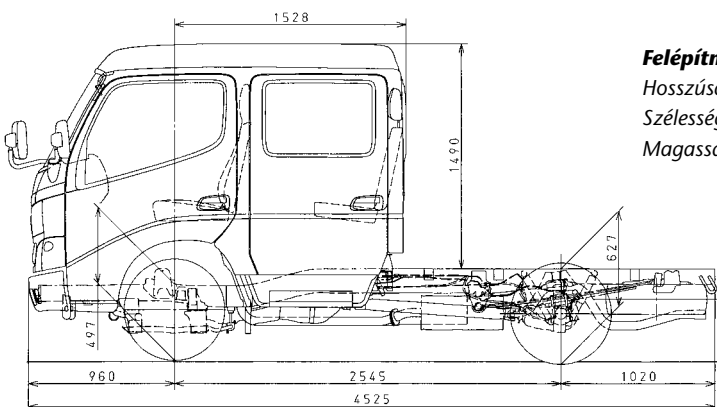
**Felépítmény maximális méretei:**

Hosszúság: 1940 mm  
 Szélesség: 1735 mm  
 Magasság: 2200 mm

### DYNA 150 szimplakabinos, hosszú tengelytávú

**Autó méretei:**

Tengelytáv: 2545 mm  
 Hosszúság: 4525 mm  
 Szélesség: 1900 mm  
 Magasság: 2065 mm  
 Első túlnyúlás: 960 mm  
 Hátsó túlnyúlás: 1170 mm

**Tömegek:**

Saját tömeg: 1815-2090 kg  
 Max. össztömeg: 3500 kg

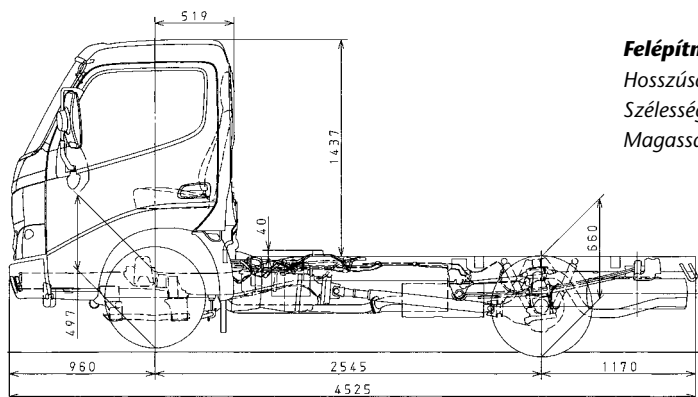
**Felépítmény maximális méretei:**

Hosszúság: 3590 mm  
 Szélesség: 2070 mm  
 Magasság: 2300 mm

### DYNA 150 szimplakabinos, extrahosszú tengelytávú

**Autó méretei:**

Tengelytáv: 3350 mm  
 Hosszúság: 5840 mm  
 Szélesség: 1900 mm  
 Magasság: 2055 mm  
 Első túlnyúlás: 960 mm  
 Hátsó túlnyúlás: 1530 mm

**Tömegek:**

Saját tömeg: 1815-2300 kg  
 Max. össztömeg: 3500 kg

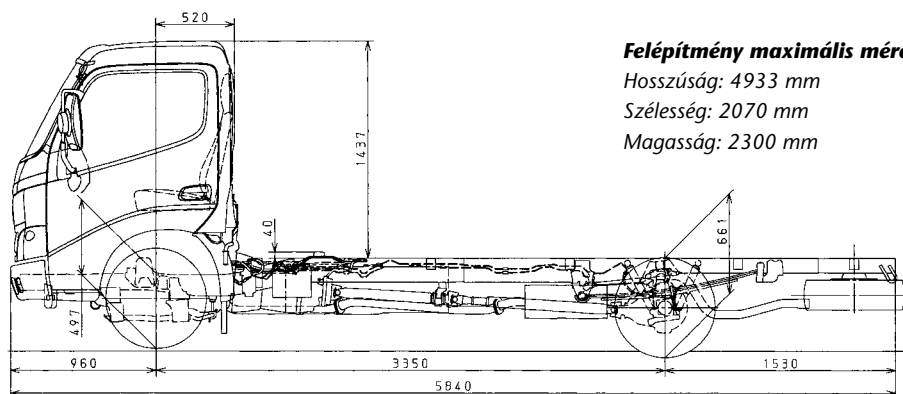
**Felépítmény maximális méretei:**

Hosszúság: 4933 mm  
 Szélesség: 2070 mm  
 Magasság: 2300 mm

## DYNA 150 szimplakabinos, szuperhosszú tengelytávú

### Autó méretei:

Tengelytáv: 3750 mm  
 Hosszúság: 6410 mm  
 Szélesség: 1900 mm  
 Magasság: 2065 mm  
 Első túlnyúlás: 960 mm  
 Hátsó túlnyúlás: 1700 mm

### Tömegek:

Saját tömeg: 1815-2300 kg  
 Max. össztömeg: 3500 kg

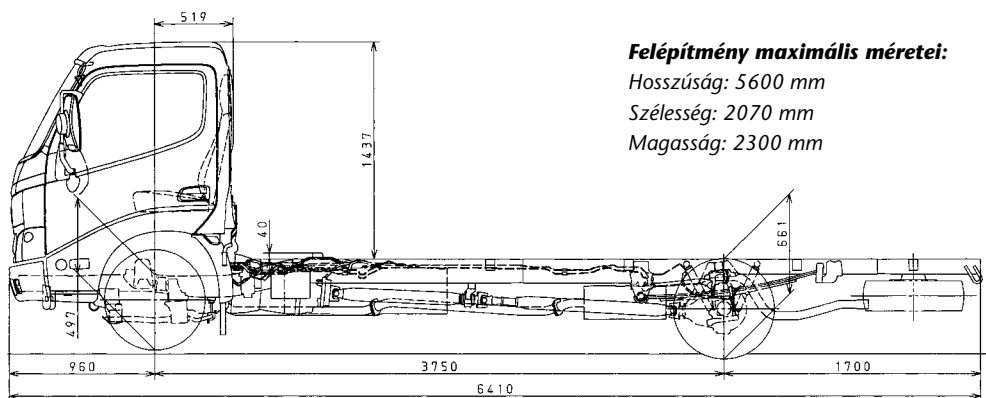

### Felépítmény maximális méretei:

Hosszúság: 5600 mm  
 Szélesség: 2070 mm  
 Magasság: 2300 mm

## DYNA 150 duplakabinos, hosszú tengelytávú

### Autó méretei:

Tengelytáv: 2545 mm  
 Hosszúság: 4525 mm  
 Szélesség: 1900 mm  
 Magasság: 2100 mm  
 Első túlnyúlás: 960 mm  
 Hátsó túlnyúlás: 1020 mm

### Tömegek:

Saját tömeg: 1960-2280 kg  
 Max. össztömeg: 3500 kg

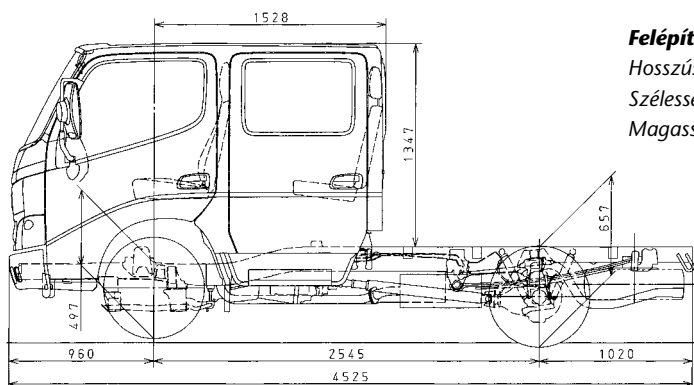

### Felépítmény maximális méretei:

Hosszúság: 2560 mm  
 Szélesség: 2070 mm  
 Magasság: 2300 mm

## DYNA 150 duplakabinos, extrahosszú tengelytávú

### Autó méretei:

Tengelytáv: 3350 mm  
 Hosszúság: 5840 mm  
 Szélesség: 1900 mm  
 Magasság: 2120 mm  
 Első túlnyúlás: 960 mm  
 Hátsó túlnyúlás: 1530 mm

### Tömegek:

Saját tömeg: 1960-2300 kg  
 Max. össztömeg: 3500 kg

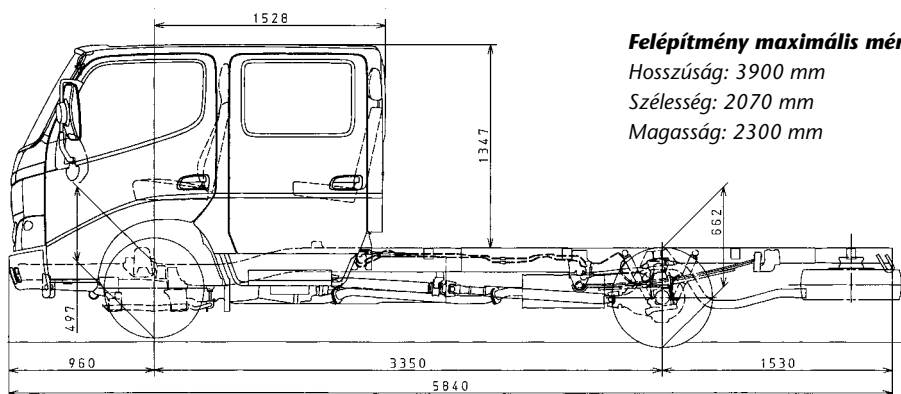

### Felépítmény maximális méretei:

Hosszúság: 3900 mm  
 Szélesség: 2070 mm  
 Magasság: 2300 mm

## DYNA 150 duplakabinos, szuperhosszú tengelytávú

### Autó méretei:

Tengelytáv: 3750 mm  
 Hosszúság: 6410 mm  
 Szélesség: 1900 mm  
 Magasság: 2125 mm  
 Első túlnyúlás: 960 mm  
 Hátsó túlnyúlás: 1700 mm

### Tömegek:

Saját tömeg: 1960-2300 kg  
 Max. össztömeg: 3500 kg

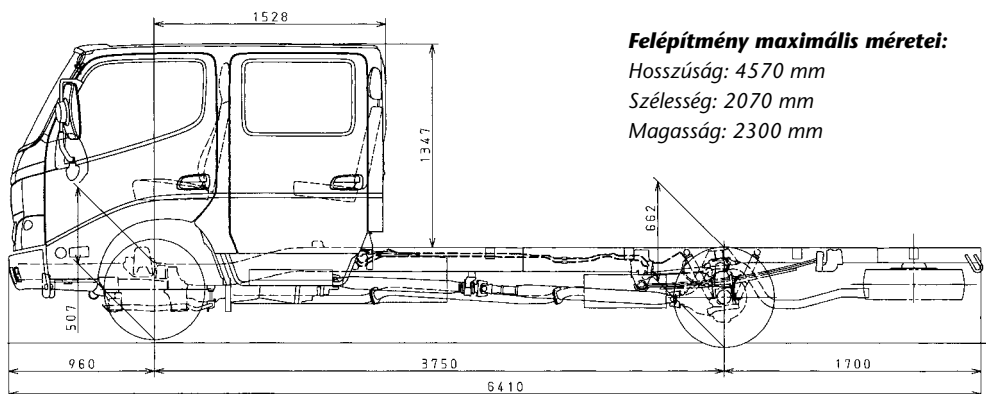

### Felépítmény maximális méretei:

Hosszúság: 4570 mm  
 Szélesség: 2070 mm  
 Magasság: 2300 mm

## Műszaki adatok

### MOTOR, ELEKTROMOS BERENDEZÉSEK, VÁLTÓMŰ

Dyna	100	150
Motor típusa	3,0 liter D-4D	3,0 liter D-4D
Hengerek száma, elrendezése	4, soros	4, soros
Szeleplemechanizmus	16 szelepes DOHC, szíjjal és fogaskerékkel	16 szelepes DOHC, szíjjal és fogaskerékkel
Befecskendezés	Közvetlen, common rail rendszerű	Közvetlen, common rail rendszerű
Lökettérfogat (cm <sup>3</sup> )	2982	2982
Furat x löket (mm)	96 x 103	96 x 103
Kompresszió aránya	16,0:1	16,0:1
Legnagyobb teljesítmény (kW/ford.)	80 (109 LE)/3000	80 (109 LE)/3000
Legnagyobb nyomaték (Nm/ford.)	286/1200-1600	286/1200-1600
Üzemanyagtartály térfogata (l)	60	80
Akkumulátor (V, AMP hr)	Dupla 12 V	Dupla 12 V
Generátor teljesítménye (Amps)	100	100
Indítómotor teljesítménye (kW)	3,0	3,0
Kuplung típusa	Száraz tárcsás	Száraz tárcsás
Váltómű	5-fokozatú kézi	5-fokozatú kézi
Meghajtás	Hátsó kerekek	Hátsó kerekek

### FELFÜGGESZTÉS, KORMÁNYZÁS, FÉKEK

Dyna	100	150
Első felfüggesztés	Független kettős keresztlengőkaros, stabilizátorral	Független kettős keresztlengőkaros, stabilizátorral
Hátsó felfüggesztés	Merev híd	Merev híd
Kormánymű	Fogasléces	Fogasléces
Kormánymű áttétele	24,3:1	24,3:1
Kormánykerék-fordulat ütközéstől ütközésig	5	5
Fékek elöl	Tárcsa	Tárcsa
Fékek hátul	Dob	Dob
Hátsó kerekek	Szimpla	Dupla



# Felszereltség

## KÜLSŐ

	Terra	Comfort
Laminált UV szűrős üveg	•	•
Lökhárítók a karosszéria színében	•	•
Kilincsek: fekete	•	•
Széles látószögű tükrök: fekete	•	•
Állítható fényszóró-magasság	•	•
Előrebillenthető fülke (csak SzK)	•	•
Gumiabroncs: 195/70R15	•	•

## KÉNYELEM

	Terra	Comfort
Légkondicionáló	○	○
Belső levegő-keringtetés	•	•
Szakaszos ablaktörlő	•	•
Elektromos szervokormány	•	•
Magasságban és mélységben állítható kormányoszlop	•	•
Hosszirányban állítható vezetőülés	•	•
Deréktámasz a vezető oldalán	•	•
Utastérfűtés hátul (csak DK)	•	•
Szövet ülésborítás	•	•
Térképvasó-lámpa elöl	•	•
Központi zár	–	•
Elektromos ablakemelők (elöl)	–	•
Hangszigetelt motorháztető	–	•

## INFORMÁCIÓ

	Terra	Comfort
Fordulatszámérő	•	•
Olajcserére figyelmeztető lámpa	•	•
Fényszóró kikapcsolására figyelmeztető hangjelzés	•	•

## AUDIO

	Terra	Comfort
Antenna	•	•
Rádió előkészítés	•	•
Rádiós magnó (tartozék)	○	○
Két hangszóró	•	•

**TÁROLÓREKESZEK**

	<b>Terra</b>	<b>Comfort</b>
Tárolórekesz a tetőn	•	•
Kesztyűtartó	•	•
Térképtartó az első ajtóknál	•	•
Pohártartó	•	•
Hamutartó (szivargyűjtővel)	•	•

**BIZTONSÁG ÉS VÉDELEM**

	<b>Terra</b>	<b>Comfort</b>
Tárcsafékek elöl	•	•
ABS	•	•
Hátsó ködlámpa	•	•
Ütközési energiát elnyelő karosszéria	•	•
Magas szilárdságú acél karosszériaelemek	•	•
Ütközési energiát elnyelő első lökhárító	•	•
Oldalvédelem	•	•
Összecsukló kormányoszlop	•	•
Vezetőoldali légzsák	•	•
Hárompontos automata biztonsági övek elöl (2 db)	•	•
Hárompontos automata biztonsági övek hátul (2 db, csak DK)	•	•
Kétpontos biztonsági öv elöl középen	•	•
Kétpontos biztonsági öv hátul középen (csak DK)	•	•
Állítható magasságú övfeszítővel ellátott biztonsági öv a vezetőüléskénél	•	•
Figyelmeztető hangjelzés hátramenetben	•	•
Üzemanyagfűtés	•	•

SzK = Szimplakabinos

DK = Duplakabinos

• = Alap

○ = Opció

# Színek

A Dyna öt jellegzetes karosszériaszínben választható. Ezek mindegyikével remekül harmonizál a strapabíró szövetkárpit.



Ezüst\* 199



Magma vörös 3H7



Málta kék 8P0



Hófehér 058



Bézs 557 (Csak szimplakabinos modellekhez.)

\* Metál szín.



## Bármerre vezet is útja, a nyugalom mindvégig elkíséri

**A Dyna Portugáliában, egy ultramodern gyárban készül. Az itt alkalmazott automatizált gyártási folyamatok és szigorú minőségellenőrzések a létező legmagasabb színvonalat biztosítják.**

### Újrahasznosítás



A környezet védelme elsődleges szempont a Toyota számára. Jelentős erőfeszítéseket teszünk annak érdekében, hogy járműveink teljes életciklusuk során (a tervezéstől kezdve a gyártáson és értékesítésen át egészen a karbantartásukig és a forgalomból való kivonásukig) a lehető legkisebb mértékben károsítsák a környezetet. A járművek forgalomból történő kivonásáról a [www.toyota.hu](http://www.toyota.hu) internetes honlapunkon olvashat részletesebben, illetve a Toyota kereskedők is készséggel adnak további felvilágosítást.

### Intelligens tervezés

Az Dyna tervezése és gyártása során ügyeltünk arra, hogy karbantartása minél kevesebb költséggel járjon. Kevesebb alkatrésze igényel javítást, és ezek ráadásul olyan tartósak, hogy a lehető leghosszabbra nyújthattuk a szervizperiódust. Ugyanilyen lényeges, hogy a jármű technológiája könnyen hozzáférhető, ami minimálisra csökkenti a szerviz munkaidő-igényét. Mindez a Toyota alkatrészek versenyképes árával együtt azt jelenti, hogy Ön a lehető legkevesebb költséggel tarthatja Dynáját optimális üzemi állapotban.

### Toyota minőségi szervíz

Toyota kereskedője részletesen ismerteti Önnel a Dyna karbantartási programját. A program rendkívül egyszerű, és az Ön kényelmét szolgálja. A gyakorlatban – vezetési stílustól és egyéb körülményektől függően – két évente vagy 30 000 kilométerenként egyszer (amelyik hamarabb bekövetkezik) esedékes a Dyna teljes átvizsgálása, míg évente vagy 15 000 kilométerenként egy köztes ellenőrzés szükséges.

### Toyota garancia

Oly mértékben bízunk a Dyna modellek minőségében, hogy minden autóra három évig vagy 100 000 kilométerig (amelyik hamarabb bekövetkezik) érvényes, műszaki meghibásodásra vonatkozó garanciát vállalunk. A fényezés hibátlan voltát három évre garantáljuk, függetlenül a választott színtől. Végezetül a karosszéria egészére hat év átrozdásodás elleni garanciát nyújtunk, szintén kilométer-korlátozás nélkül.

### Toyota eredeti alkatrészek

A Dynát úgy terveztük meg, hogy minimálisra szoríthassuk le a töréskárok javításának költségeit. A lökhárítóba energiaelnyelő elemeket építettünk, a költségesen cserélhető alkatrészeket a sérülésnek kitett területektől távol helyeztük el, a gyakran sérülő elemeket pedig hegesztés helyett csavarkötéssel rögzítettük. Mindezek eredményeként csökkenthető a sérülés mértéke, és a sérült alkatrészeket könnyű eltávolítani, cserélni vagy javítani. Végeredményben mindez az alkatrészárak és a munkadíjak csökkenését is eredményezi.



---

### **Toyota tartozékok**

A Toyota tartozékokat ugyanazzal a műgonddal és figyelemmel terveztük és gyártottuk, amellyel a Toyota gépkocsikat is készítjük. Tökéletesen illenek az Ön Toyotájához, és emellett stílusosabbá, kényelmesebbé vagy praktikusabbá is teszik. Mivel valamennyi tartozékot a legszigorúbb teszt alá vetettük, teljes mértékben bizonyos lehet megbízhatóságuk és tartósságuk felől. Végezetül pedig minden eredeti Toyota tartozékra három év garanciát\* kínálunk.

---

### **Toyota finanszírozás**

Hogy Ön a pénzügyek területén is a megszokott Toyota minőséget kapja, létrehoztuk a márka saját finanszírozóját, a Toyota Pénzügyi Zrt-t. Célunk, hogy ne csak a kölcsönszerződését tudja a lehető legkedvezőbb feltételek mellett megkötni, hanem a kölcsön teljes időtartama alatt magas színvonalú szolgáltatásokkal álljunk rendelkezésére. Ajánlatainkat megtalálja az ország összes Toyota kereskedésében.

\* A pontos garanciális feltételekről érdeklődjön Toyota kereskedőjénél.

A kiadványban megjelenő információk tájékoztató jellegűek, azok nem értendők eladási ajánlatnak, és nem kötelező érvényűek a Toyota márkakereskedések és szervizek számára. Az ezen prospektusban közölt adatok a nyomdába adás pillanatában legjobb tudomásunk szerint megfelelnek a valóságnak. A prospektusban megjelenő információk tájékoztató jellegűek, azok nem értendők eladási ajánlatnak, és nem kötelező érvényűek a Toyota márkakereskedések és szervizek számára. A prospektus képein megjelenő felszereltségek nem minden esetben rendelhetők, ezért a pontos magyarországi felszereltség felől érdeklődjön a helyi Toyota márkakereskedésben. • Az autó karosszériájának színe kis mértékben eltérhet a prospektusban megjelenő fotóképtől. • A Toyota Motor Hungary Kft. a közölt adatok és részletek előzetes bejelentés nélküli megváltoztatásának jogát fenntartja. • 2008. szeptember, Toyota Motor Hungary Kft • 2040 Budaörs, Budapest, Keleti 4. Tel: 06-23/885-000 • A prospektus sem részben, sem egészében nem jeleníthető meg a Toyota Motor Europe előzetes írásos engedélye nélkül. • Nyomdai előkészítés: Tercia Press Design Bt. • Nyomtatás és kötészet: Reálsisztéma Dabasi Nyomda Rt.

